

THE ALL NEW JAGUAR

XE

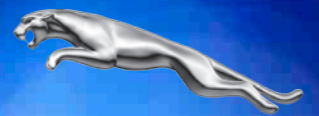

JAGUAR

JAGUAR.CO.JP

XE CHANGES EVERYTHING

ジャガー史上、最も先進的で高効率、そして高度に洗練されたスポーツ・サルーン。

ジャガーの華々しい血統を引いた最新のモデル。それは一目見ればジャガーであり、ジャガーらしいフィーリングを有し、そしてジャガーのように走る。XF, XJ, そしてF-TYPEに続きジャガーのシリーズに新しく加わったエキサイティングなモデル。

XEは紛れもなくジャガーの中核をなすものです。



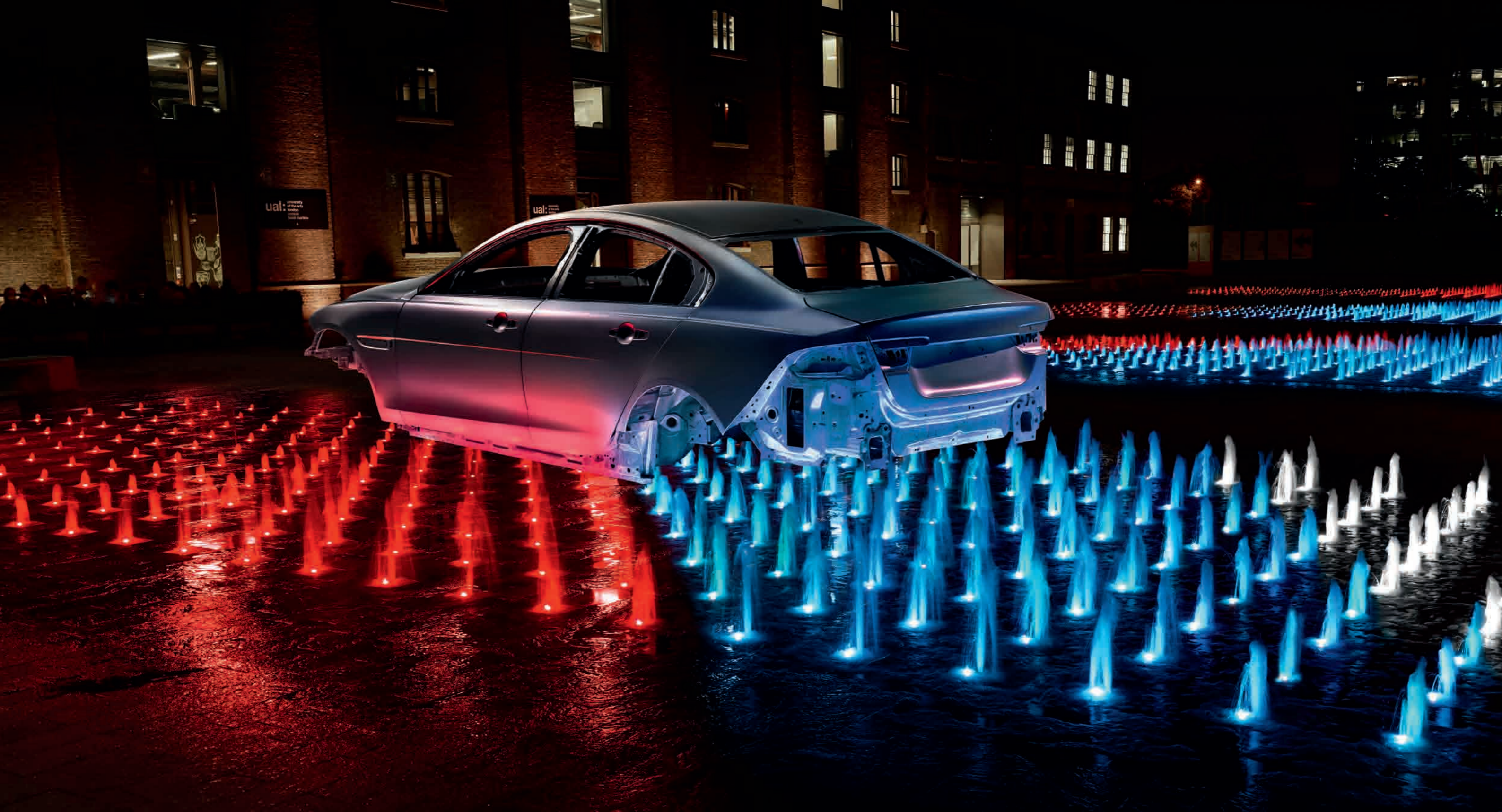

HIGHLY ADVANCED ALUMINIUM

ジャガーは10年以上も前よりアルミニウムボディ製造の最先端を走り、常にこの技術の限界をプッシュし続けてきました。

XEはパフォーマンス、ハンドリング、そして洗練さにおいて、プレミアムカーとしての条件を満たすため、航空宇宙産業からの技術を採用して製造された全く新しい高度アルミニウム構造をベースにして生まれた、ジャガー新生代モデルの第一弾なのです。

この非常に強力なボディシェルは、全く新しい素材：高強度RC5754アルミ合金を使用しています。耐久性を損なうことなく軽量化を行い、22kNm/度の非常に高いねじれ剛性を実現。それはパフォーマンスカーのための理想的なプラットフォームであり、50:50という最適な重量配分を達成するために重要な要素となっています。

MASS MOMENT OF INERTIA

XEの重量配分が50:50に近く、車重がセンターに近づけば近づくほど、コーナリングは容易になる。

$$I = \sum_{i=1}^N m_i r_i^2$$

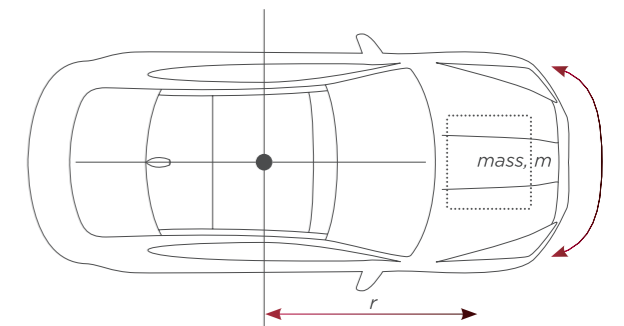



MAKE THE CONNECTION

フォルムにぴったりと吸い付くシートに身を滑り込ませ、ジャガーに低く着座する瞬間、XEとつながる。

あなたの眼前には二つの大きな安心感を与えてくれる装備、F-TYPEからインスパイアされたスポーツカー アナログダイヤルとメッセージセンターが整然と格納されている。F-TYPE譲りのがっしりしたスポーツステアリングホイールを握ると、XEとドライバーとの特別な絆が生まれる。

集中と正確性。あらゆるコントロール要素は完璧に配置されている。あなたの隣からセンターコンソールがせり上がり運転席のフィーリングを変化させる。センターコンソールは優雅に伸び、最新のジャガーのタッチスクリーンテクノロジーがサポートする。

XEはあなたのインスピレーションの場所と言えるでしょう。

インテリア写真：XE S レッドレザースポーツシート
ジェットスエードクロス インサート



TORQUE VECTORING BY BRAKING

➤ INCREASED STEERING PERFORMANCE
進化したステアリングパフォーマンス

IMPROVED CORNERING CAPABILITY
コーナリング性能の向上

コーナリング時の抜群のグリップ感から、不安定な道路上での完璧と言ってよいバランス感まで、XEの精密な技術によって製造されたシャーシと先端のドライビングダイナミックシステムにより常に変化する路面状況にあわせて、極めて優れたスポーツ性能を発揮します。

XEの次世代電動パワーアシスタンスステアリング(EPAS)は、優れた反応とコントロールだけでなく、あなたが必要とするタイミングでパワーアシストを提供します。

アダプティブダイナミクスは、外的な諸条件及びあなたのドライビングスタイルによってXEを“本能的に”合わせるすることができます。

ジャガー独自のオールサーフェスプログレスコントロール(ASPC)は、滑りやすい路面状況でもドライバーに自信を与えてくれることでしょう。ブレーキによるトルクベクタリングは、タイトなコーナーにも対応できるコントロール性能を最大化します。後輪の内側に装備されたトルクベクタリング技術によって、優れたスポーツカーの俊敏性とともドライバーに自信をもたらすのです。

GREATER AMOUNT OF
POWER IS DISTRIBUTED
TO OUTER REAR WHEEL

コーナリング時に
後輪外側へかかる大きな負荷

ADDITIONAL ROTATIONAL
FORCE APPLIED AROUND
VEHICLE'S AXIS

車軸周囲に付加される
回転加重

XE FIRST EDITION 限定400台

車両本体価格 **¥5,588,000** (8%消費税含む)

* 保険料、消費税を除く税金、登録に伴う費用、付属品、リサイクル料金は含みません

JAGUAR PREMIUM CARE 付帯

新車購入時の品質と安全性を維持。長くジャガーをご愛用頂くためのプログラム。

- 新車登録日から3年間走行距離無制限保証 ●ロードサイドアシスタンス
- 無料メンテナンス(定期点検(2回)、指定交換部品、一部の消耗部品交換を含む)



カラー 全5種

| エクステリアカラー | インテリアカラー |
|--------------|----------|
| グレイシャーホワイト | ジェット |
| アルティメイト・ブラック | ジェット |
| アルティメイト・ブラック | アーモンド |
| アンモナイト・グレイ | ライトオイスター |
| アンモナイト・グレイ | ジェット |

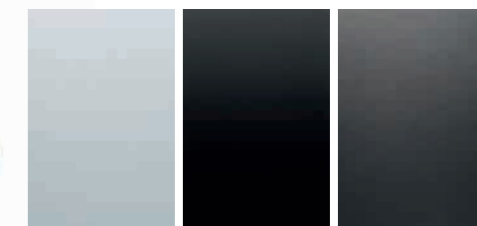

グレイシャーホワイト アルティメイト・ブラック アンモナイト・グレイ



インテリア (ライトオイスター)

SPECIFICATIONS

| エンジンおよびトランスミッション | | 寸法および容積 | |
|-------------------|-----------------------------------|-----------------|------------------------|
| 総排気量 | 1,999cc | 全長 | 4,672mm |
| 気筒数 | 直列 4 気筒 | 全幅ミラー含む/ミラーを除く | 2,075mm / 1,850mm |
| バルブ数/気筒 | 4バルブ/DOHC | 全高 | 1,416mm |
| ボア/ストローク | 87.5mm / 83.1mm | ホイールベース | 2,835mm |
| 圧縮比 | 10.0 : 1 | トラック: フロント/リア | 1,602mm / 1,603mm |
| 燃料噴射装置 | 150bar 直接噴射 | 車両重量 | 1,530kg |
| 過給機 | シングルスクロール・ターボチャージャー | トランク容積 | 450 リットル |
| 最高出力 | 200PS (147kW) @ 5,500rpm | | 455 リットル (スペアタイヤがない場合) |
| 最大トルク | 280Nm (206lb ft) @ 1,750-4,000rpm | 燃料タンク容量 (使用可能分) | 63 リットル |
| トランスミッション | ZF 製 8 速オートマチック (8HP45) | | |
| 性能および燃費 | | | |
| 0-60mph | 7.1 秒 | | |
| 0-100km/h | 7.7 秒 | | |
| 最高速度 | 147mph (237km/h) | | |
| 燃料消費—EU 複合サイクル | 37.7mpg (7.5L/100km) | | |
| CO2 排出量—EU 複合サイクル | 179g/km | | |

KEY FEATURES

- ダブルウィッシュボーン式フロントサスペンション、インテグラル・リンク式リアサスペンション
- 18" Matrixアロイホイール
- キセノンヘッドランプ
- ジャガースマートキーシステム
- 自動緊急ブレーキ
- レーンデパーチャーワーニング (車線逸脱警告)
- 360° パークディスタンス・コントロール
- パークアシスト (縦列/並列駐車・出庫支援)
- サラウンドカメラシステム
- アダプティブ・クルーズコントロール (キューアシスト機能付き)
- トルクベクタリング・バイブレーキング
- 10ウェイ (運転席・助手席) 電動トラスレザースーツ (シートヒーター付)
- 運転席シートメモリー
- Meridianプレミアムサウンドシステム (11スピーカー、380W)
- デュアルビュータッチスクリーン・VICS対応DVDナビゲーションシステム及びデジタルTV

* 上記は欧州仕様車のメーカー公表値で日本での諸元とは異なります。